

PHAROS Kurzmischer Typ KM 11

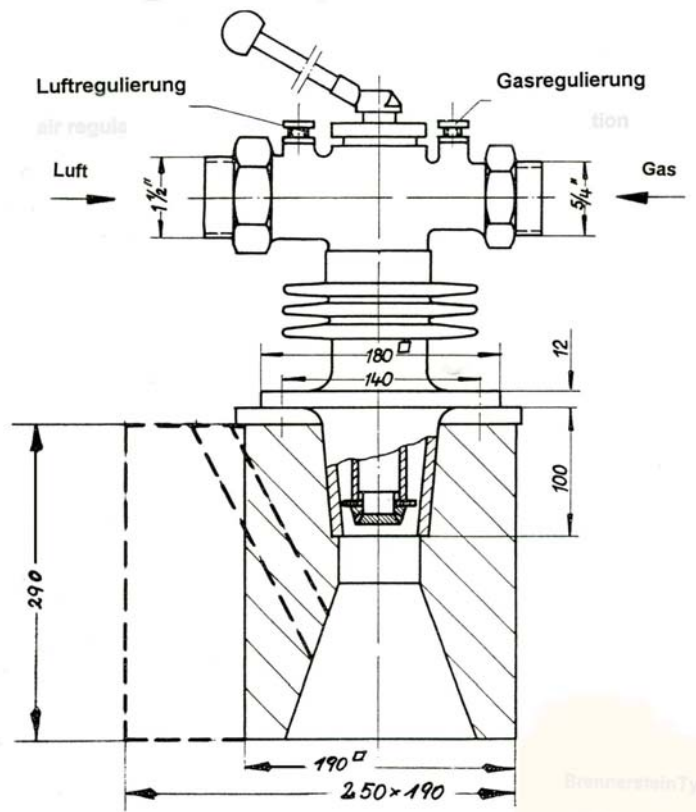

Brennerstein : Type 1104a
Mit Zündloch : 250 x 190 x 290

Brennerstein : Type 1101a
Mit Zündloch : 190 x 190 x 240

Einregulierung:

Vor der Inbetriebnahme ist die Luftregulierung so einzustellen, dass der Luftquerschnitt voll geöffnet ist (auf der Regulierschraube ist ein Pfeil eingeschlagen, der in Flußrichtung zeigen muss). Die Gasregulierung ist zu schließen – je nach Ausführung- durch Einschrauben der Regulierungsschraube bzw. auf der Regulierungsschraube ein Pfeil eingeschlagen, muss dieser querstehen.

Anschließend wird die Gasregulierschraube so weit geöffnet bis der Anschlußwert erreicht ist. Reicht der Gasdruck nicht aus, können die Bohrungen der Gasdüse auf 3,5 mm aufgebohrt werden.

Danach wird die Luftmenge anhand einer Abgasanalyse so reduziert, dass die Analyse folgende Werte ergibt:
CO² = 0,8 x CO² max. CO ≤ 0,1 %

Die Zeichnungen sind und bleiben unser Eigentum. Sie dürfen ohne unsere Zustimmung weder vervielfältigt, noch gewerbsmäßig verbreitet, noch sonst unbefugt verbreitet oder anderen mitgeteilt werden.

Änderungen, die dem technischen Fortschritt dienen, vorbehalten.